

Rastbolzen

Artikel vom **30. April 2020**
Maschinenwerkzeuge

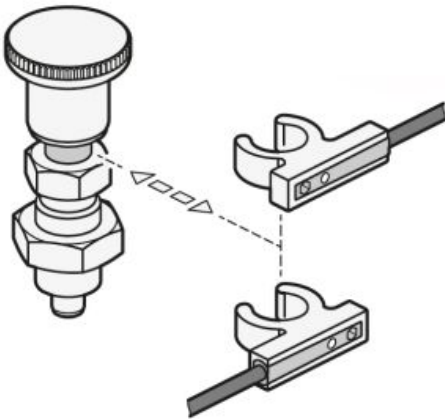

Eine Neuheit im Ganter-Programm ist der Edelstahl-Rastbolzen GN 817.6 mit elektronischer Statusabfrage.

Rastbolzen übernehmen sehr häufig sicherheitsrelevante Funktionen – aber nicht nur dann ist es wichtig, eine Rückmeldung über seine Position zu erhalten. Die neue Ganter-Norm GN 817.6 bietet die bekannte Grundfunktionalität eines bewährten Rastbolzens,

allerdings mit der entscheidenden Erweiterung einer integrierten Sensorik. Diese meldet mittels eines elektrischen Signals die Position des Stiftes weiter – über eine Kabelverbindung, an deren Ende sich ein M8-Standard-Stecker befindet. Bei Ganter entschied man sich bewusst für die Drei-Draht-Signalübertragung per Kabel. Diese ist im industriellen Umfeld sicherer, stabiler und vor allem einfacher zu integrieren als eine Funkverbindung, die zur Verlängerung des Batteriewartungsintervalls ohne jegliche Statusanzeige auskommen müsste. Hat der Raststift beim Bedienen zwei Drittel des Einrastwegs zurückgelegt, meldet der Sensor das korrekte Einrasten: visuell per LED-Anzeige am Sensor und in Form eines High-Signals über das Kabel an eine nachgeschaltete Steuerung oder Kontrolleinheit. Zuständig für die Positionsanzeige sind ein kleiner Permanentmagnet im Raststift sowie der Sensor, der besonders platzsparend mittels eines Clips unterhalb des schwarzen Betätigungsknopfes in die dafür vorbereitete Ringnut in beliebiger Lage eingeschoben wird. Die Abgangsrichtung des Sensorkabels kann der Nutzer somit durch Verdrehen frei bestimmen und damit unkompliziert an die jeweilige Einbausituation anpassen. Der Rastbolzen ist sowohl mit oder ohne Rastsperre in allen gängigen Größen von 4 bis 16 mm Stiftdurchmesser und in den Gewindegrößen von M8 bis M24 erhältlich und steht damit für alle Anwendungsszenarien zur Verfügung. Dank der Standard-Anschlussmaße ist eine Substitution herkömmlicher Rastbolzen einfach möglich. Alle Varianten bestehen aus Edelstahl, da dieser Werkstoff den integrierten Magneten nur minimal abschirmt und dadurch Störungen des Sensors ausgeschlossen werden.

Hersteller aus dieser Kategorie

Felder KG

KR-Felder-Str. 1
A-6060 HALL IN TIROL
0043 5223 58500
info@felder-group.com
www.felder-group.com
[Firmenprofil ansehen](#)

Ceratizit S.A.

101, Route de Holzern
L-8232 MAMER
00352 312085-1
info@ceratizit.com
www.ceratizit.com
[Firmenprofil ansehen](#)
